

- Press down to dispense ice cubes.
- Appuyer vers le bas pour obtenir des glaçons.
- Drück hier herunter, damit die Eiswürfel in den Becher fallen können.
- Come riporre il prodotto
- Druk voor ijsblokjes.
- Pulsar para que caigan cubitos de hielo.
- Pressionar para dispensar cubos de gelo.
- Tryck ned för att få ut isbitar.
- Jääpaloja saa virua painamalla.
- Πιέστε προς τα κάτω για να βγουν τα παγάκια.

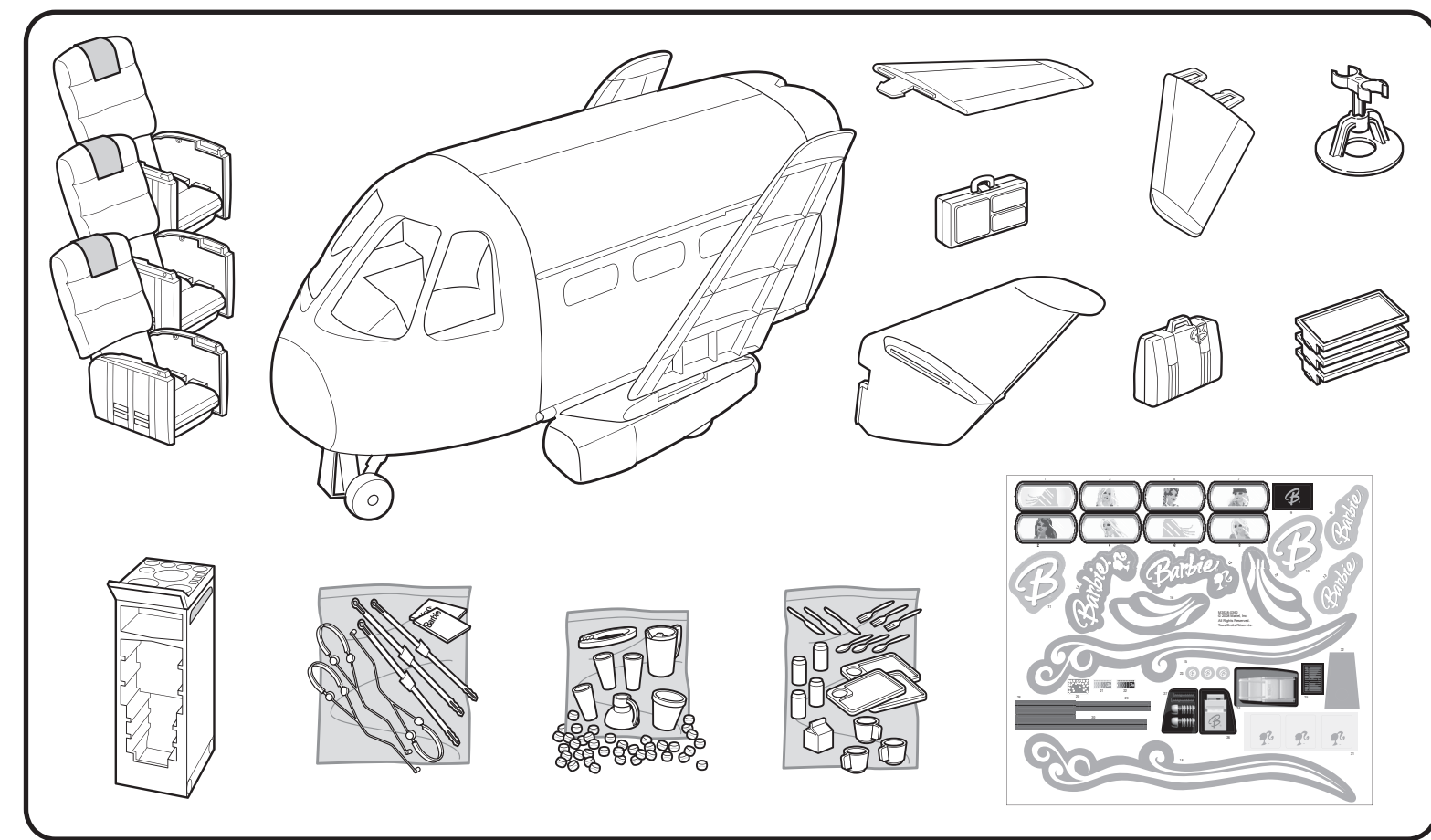
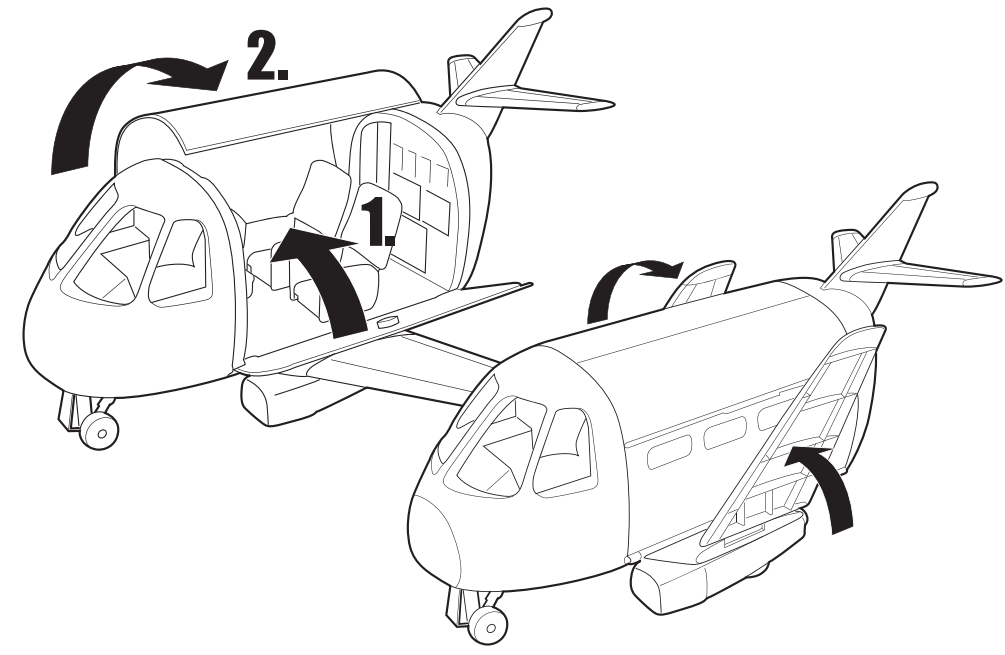
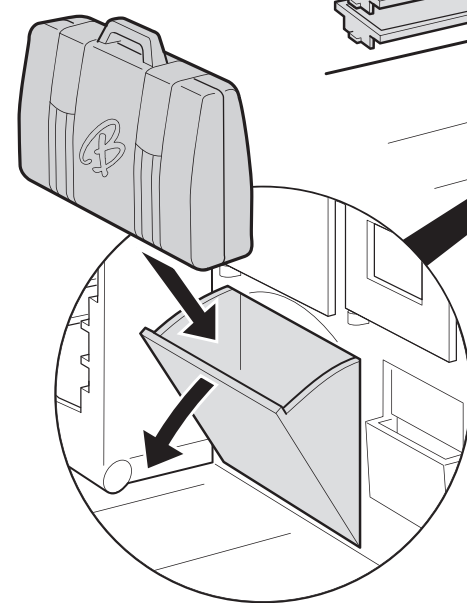
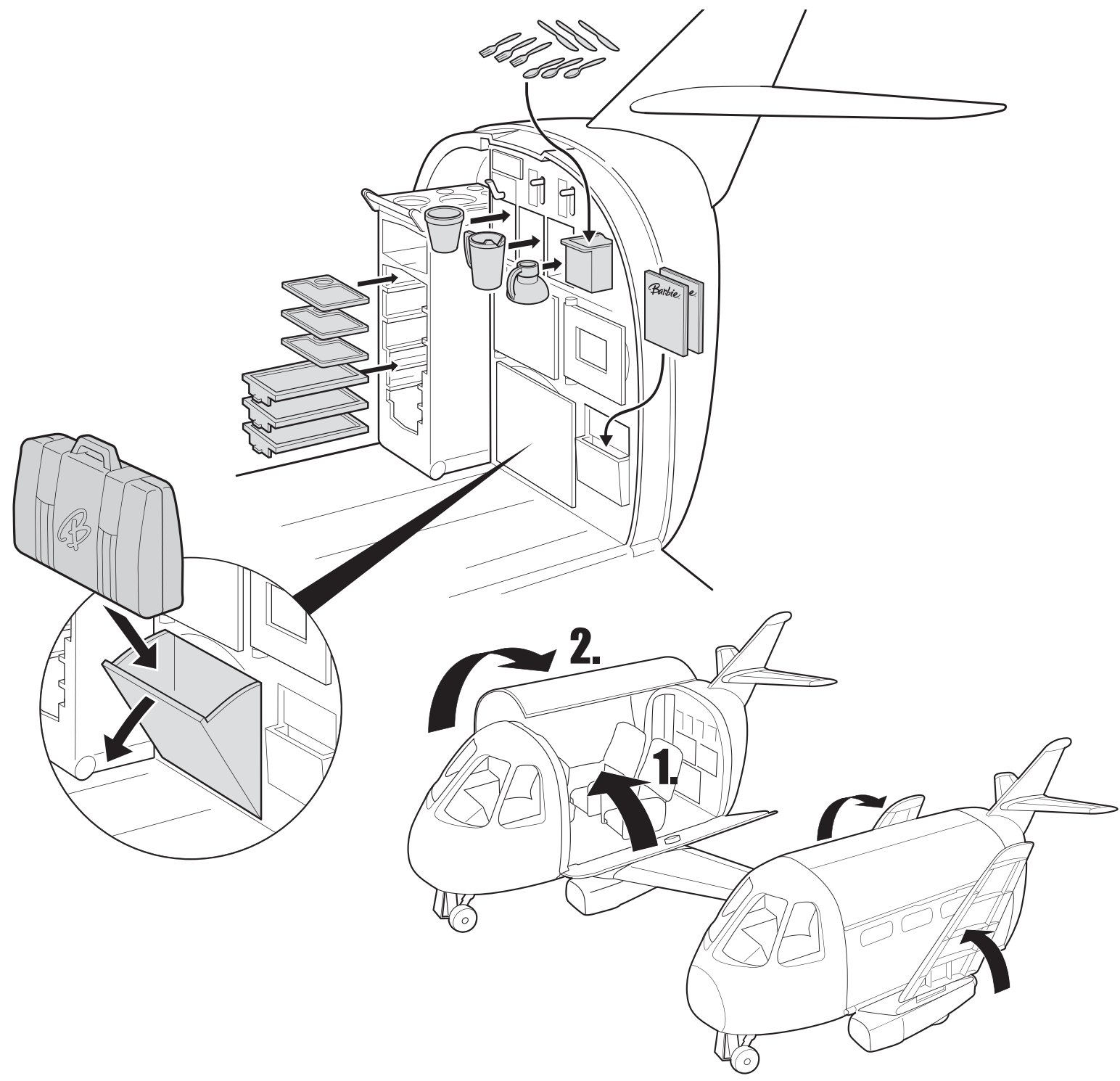
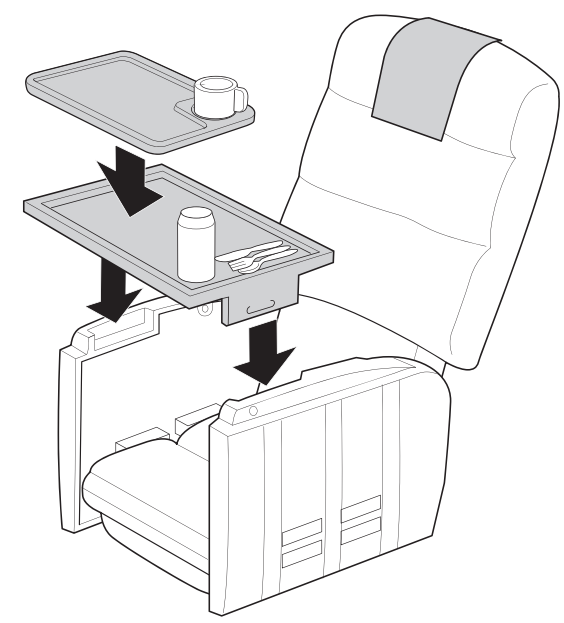

- **Contents:** Please remove everything from the package and compare to the contents shown here. If any items are missing, please contact your local Mattel office. Keep these instructions for future reference as they contain important information.
- **Contenu :** Retirer tous les éléments de l'emballage et les comparer au contenu illustré ci-contre. Si un élément manque, merci de contacter le Service Consommateurs de Mattel. Conserver ce mode d'emploi pour s'y référer en cas de besoin car il contient des informations importantes.
- **Inhalt:** Bitte alle Teile aus der Verpackung entnehmen und mit der Abbildung vergleichen. Sollten Teile fehlen, wenden Sie sich bitte an die für Sie zuständige Mattel-Filiale zwecks Ersatz. Diese Anleitung bitte für mögliche Rückfragen aufbewahren. Sie enthält wichtige Informationen.
- **Contenuto:** Togliere tutti i componenti dalla scatola e confrontarli con la lista inclusa. Contattare gli uffici Mattel locali se dovessero mancare dei componenti. Conservare queste istruzioni per futuro riferimento. Contengono importanti informazioni.
- **Inhoud:** Haal alle onderdelen uit de verpakking en controleer ze aan de hand van de hier afgebeelde inhoud. Als er onderdelen ontbreken, kunt u contact opnemen met de plaatselijke Mattel-vestiging. Bewaar deze gebruiksaanwijzing; kan later nog van pas komen.
- **Contenido:** Recomendamos sacar todas las piezas de la caja e identificarlas con ayuda de las ilustraciones. Para producto adquirido en España póngase en contacto con el departamento de

- atención al consumidor de MATEL ESPAÑA, S.A.: Aribau 200. 08036 Barcelona. Tel: 902.20.30.10. cservice.spain@mattel.com . http://www.service.mattel.com/es . Guardar estas instrucciones para futura referencia, ya que contienen información de importancia acerca de este producto.
- **Conteúdo:** Retirar o conteúdo da embalagem e comparar com a ilustração. Se faltar alguma peça, entre em contacto com a Mattel. Guarde estas instruções para referência futura pois contém informação importante.
- **Innehåll:** Packa upp allt ur förpackningen och jämför med förteckningen. Om någonting saknas kontakta du din lokala Mattel-representant. Spara de här anvisningarna, de innehåller viktig information.
- **Sisältö:** Tarkista että pakkauksessa on mukana kaikki, mitä kuvassa näkyy. Jos jotain puuttuu, ota yhteyttä siihen liikkeeseen, josta lelut ostit. Säilytä käyttöohje vastaisen varalle, sillä siinä on tärkeää tietoa.
- **Περιεχόμενα:** Βγάλτε όλα τα αντικείμενα από τη συσκευασία και συγκρίνετέ τα με τα περιεχόμενα που απεικονίζονται εδώ. Εάν κάποιο από τα κομμάτια λείπει, παρακαλούμε επικοινωνήστε με την εταιρία Mattel. Κρατήστε αυτές τις οδηγίες για μελλοντική χρήση, καθώς περιέχουν σημαντικές πληροφορίες.

Need Assistance? In the US and Canada, service.mattel.com or 1-800-524-8697, M-F 9AM - 7PM or Sat. 11AM - 5PM ET.
Besoin d'aide? Au Canada et aux États-Unis, visitez le site service.mattel.com ou composez le 1 800 524-8697, du lundi au vendredi, de 9 h à 19 h, HNE.
¿Necesita ayuda? En los EE.UU. y Canadá, service.mattel.com o bien 1-800-524-8697, L-V 9 a.m. - 7 p.m., huso horario del Este. En México: 59-05-51-00. Ext. 5206 o 01 800 463 59 89, L-V 9 a.m. - 4 p.m.
Mattel do Brasil Ltda: Atendimento ao Consumidor: SAC 0800550780
? SERVICE.MATTEL.COM

Mattel Canada Inc., Mississauga, Ontario L5R 3W2. You may call us free at / Composez sans frais le 1-800-524-8697. • **Mattel U.K. Ltd., Vanwall Business Park, Maidenhead SL6 4UB.** Helpline 01628 500303. • **Mattel France,** 27/33 rue d'Antony, BP60145, 94523 Rungis Cedex N° Indigo 0 825 00 00 25 (0,15 € TTC/mn) ou www.allmattel.com. • **Mattel B.V.,** Postbus 576, 1180 AN Amstelveen, Nederland. 0800 - 2628835. • **Mattel Belgium,** Trade Mart, Atomiumsquare, Bogota 202 - B 275, 1020 Brussels. • **Gratis nummer België:** 0800 - 16 936 - **Gratis nummer Luxemburg:** 800 - 22 784 - **Gratis nummer Nederland:** 0800 - 262 88 35. • **Deutschland:** Mattel GmbH, An der Trift 75 D-63303 Dreieich. • **Schweiz:** Mattel AG, Monbijoustrasse 68, CH-3000 Bern 23. • **Österreich:** Mattel Ges.m.b.H., Triester Str., A-2355 Wiener Neudorf. • **Mattel Scandinavia A/S,** Ringager 4C, DK-2605 Brøndby. • **Mattel Northern Europe A/S,** Sinkallontie 9, 02630 ESPOO, Puh. 010 821 6600. • **Mattel Italy Srl,** Centro Direzionale Maciachini, Via Benigno Crespi 19/C, 20159 Milano. **Service asistencia cliente:** Customersrv.italy@mattel.com - Numero verde 800 11 37 11. • **Mattel España, S.A.,** Aribau 200. 08036 Barcelona. **cservice.spain@mattel.com** Tel: 902.20.30.10 <http://www.service.mattel.com/es> • **Mattel Portugal Lda.,** Av. da República, n° 90/96, 2ª andar Fracção 2, 1600-206 Lisboa. Tel. Número Verde: 800 10 10 71 - consumidor@mattel.com. • **Mattel AEBE, Ελληνικό 2, 16777 Ελληνικό, Ελλάδα.** • **Mattel Australia Pty., Ltd.,** Richmond, Victoria. 3121 Consumer Advisory Service - 1300 135 312. • **Mattel East Asia Ltd.,** Room 1106, South Tower, World Finance Centre, Harbour City, Tsinghsatsui, HK, China. • **Diimport & Diedarkan Oleh:** Mattel SEA Ptd Ltd (993532-P) Lot 13.5, 13th Floor, Menara Lien Hoe, Persiaran Trojicana Golf Country Resort, 47410 PJ. Tel:03-78030817. • **Consumer Relations 1 (800) 524-8697.** • **Importado y distribuido por** Mattel de México, S.A. de C.V., Insurgentes Sur # 3579, Torre 3, Oficina 601, Col. Tlalpan, Delegación Tlalpan, C.P. 14020, México, D.F. R.F.C. MME-920701-NB3. 59-05-51-00. Ext. 5206 6 - 01-800-463-59-89 • **Mattel Chile, S.A.,** Avenida América Vespuccio 501-B, Quilicura, Santiago. **Mattel de Venezuela, C.A.** RIF: 3301596439, Ave. Mara, C.C. Macaracay Plaza, Torre B, Piso 8, Colinas de la California, Caracas 1071. • **Mattel Argentina S.A.,** Curupayá 1186, (1607) - Villa Adelina, Buenos Aires. • **Mattel Colombia, S.A.,** calle 12347-07 P.5, Bogotá. • **Importado por:** Mattel do Brasil Ltda. - CNPJ: 54.558.002/0008-04 - Av. Tenente Marques, 1246 - Sala 02 - 2ª. Andar - 07770-000 - Polvilho - Cajamar - SP - Brasil Serviço de Atendimento ao Consumidor (SAC): 0800-550780 - sac@mattel.com

WARNING: CHOKING HAZARD - Small parts. Not for children under 3 years.
ADVERTENCIA: PUEDE CAUSAR ASFIXIA. No recomendable para menores de 3 años. Contiene piezas pequeñas que podrían provocar asfixia en caso de ser ingeridas por el niño/a.
ATTENTION: NE CONVIENT PAS aux enfants de moins de 36 mois. Petits éléments détachables susceptibles d'être avalés.

- **Not suitable for children under 36 months - Contains small parts.**
- **Ne convient pas aux enfants de moins de 36 mois. Petits éléments détachables susceptibles d'être avalés.**
- **Nicht für Kinder unter 3 Jahren geeignet. Enthält verschluckbare Kleinteile.**
- **Non adatto ai bambini di età inferiore a 36 mesi - Contiene pezzi di piccole dimensioni che possono essere aspirati o ingeriti.**

- **Niet geschikt voor kinderen jonger dan 3 jaar. Bevat kleine onderdelen.**
- **Juguete no recomendado para menores de 3 años. Contiene piezas pequeñas que podrían provocar asfixia en caso de ser ingeridas por el niño/a.**
- **ATENÇÃO:** Não é indicado para crianças com menos de 36 meses por conter peças pequenas capazes de criar risco de asfixia.
- **Ölámpligt för barn under tre år - Innehåller små delar.**
- **Uegnet til børn under 3 år - Smådele.**
- **Anbefales ikke for barn under 36 måneder. Smådelar.**
- **Ei sovi alle 3-vuotiaalle - Sisältää pieniä osia.**
- **Περιλαμβάνονται μικρά αντικείμενα. Ακατάλληλο για παιδιά κάτω των 3 ετών.**

Open Airplane and Apply Labels • Ouvrir l'avion et coller les autocollants
Öffne das Flugzeug, und bringe die Aufkleber an • Apri l'aeroplano e applica gli adesivi
Open het vliegtuig en plak de stickers op • Abrir el avión y pegar los adhesivos • Abrir o avião e aplicar os autocolantes
Öppna flygplanet och fäst etiketterna • Avaa lentokone ja kiinnitä tarrat • Ανοίξτε το Αεροπλάνο και Κολλήστε τα Αυτοκόλλητα

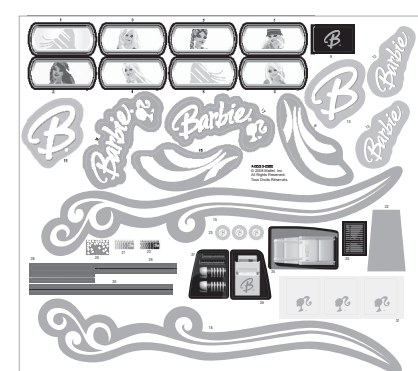
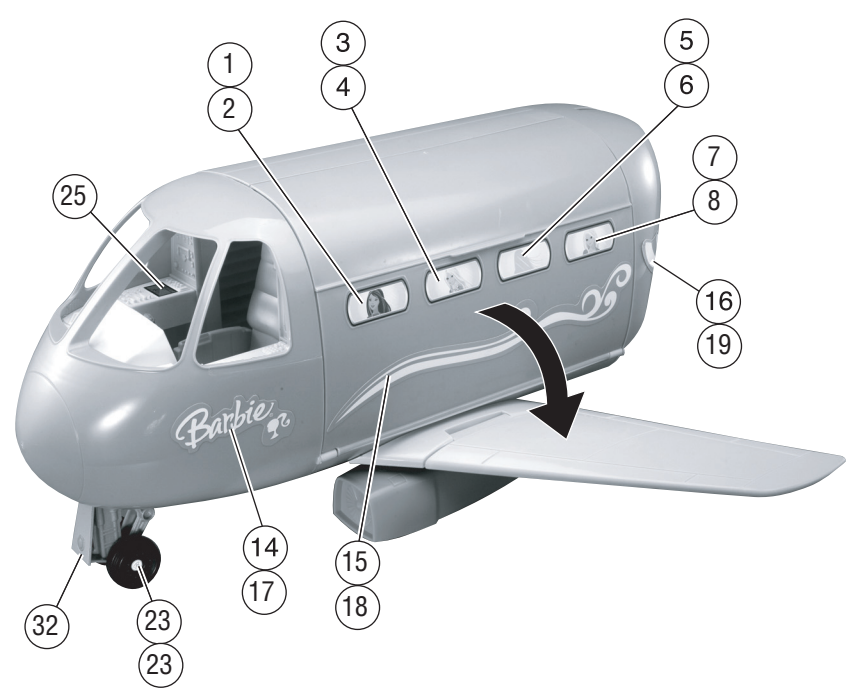

NOTE: Bottom numbers on opposite side.
REMARQUE: Chiffres du bas sur le côté opposé.
HINWEIS: Die unteren Zahlen gegenüber anbringen.
NOTA: Numeri inferiori sul lato opposto.
NB: Laagste nummers aan andere kant.
Atención: los adhesivos con dos números están repetidos y deben pegarse en los dos lados del avión. El número de abajo corresponde al lado opuesto del dibujo.
ATENÇÃO: Os números de baixo correspondem a autocolantes para o lado oposto.
OBSERVERA: Lågsta nummer på motsatt sida.
HUOM: Alimmat numerot toisella puolella.
ΣΗΜΕΙΩΣΗ: Οι αριθμοί της βάσης αντιστοιχούν στην αντίθετη πλευρά.

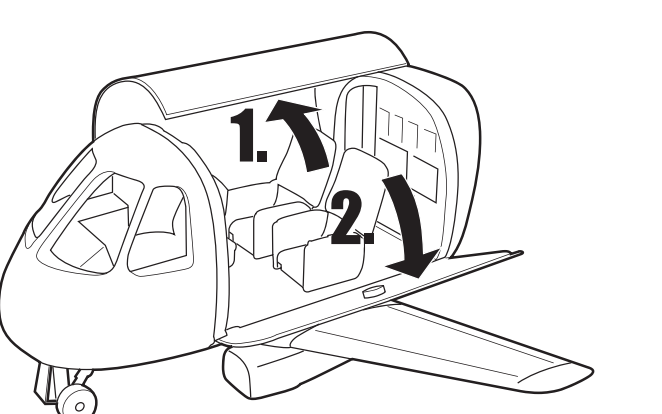
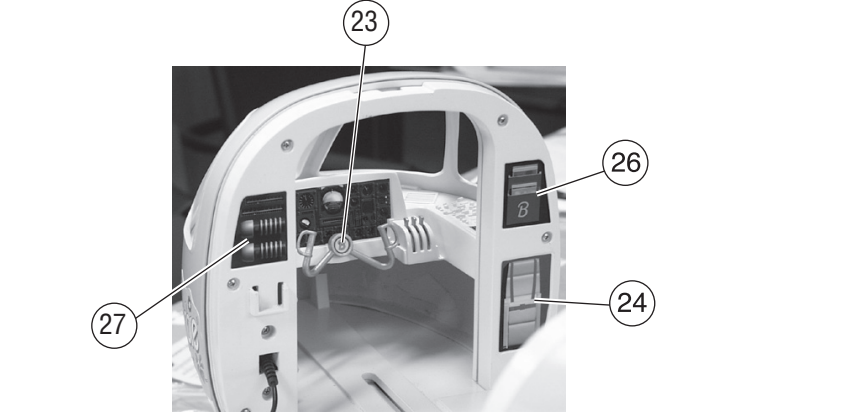

Assemble Tail • Assembler la queue • Stecke die Heckflügel an • Monta la coda • Zet de staart in elkaar
Montaje de la cola • Para montar a cauda • Montera stjärten • Kokoa pyrstö • Συναρμολογήστε την Ουρά

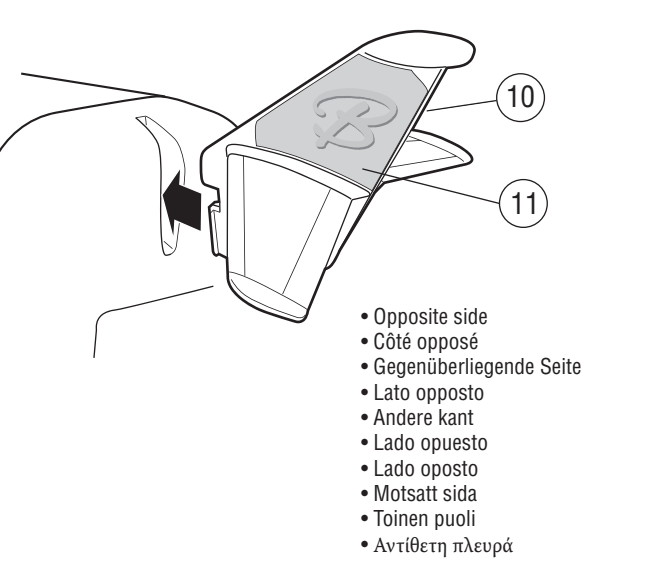
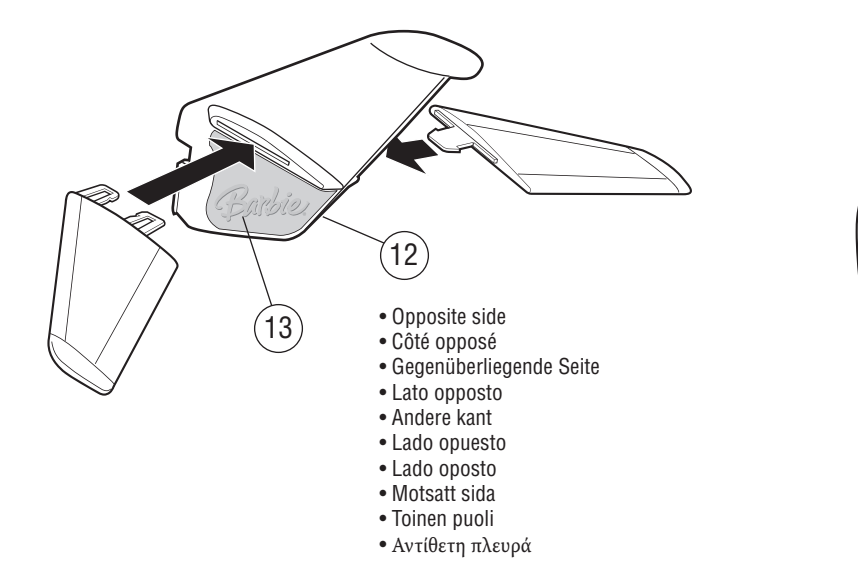

• Opposite side
 • Côté opposé
 • Gegenüberliegende Seite
 • Lato opposto
 • Andere kant
 • Lado opuesto
 • Lado oposto
 • Motsatt sida
 • Toinen puoli
 • Αντίθετη πλευρά

• Opposite side
 • Côté opposé
 • Gegenüberliegende Seite
 • Lato opposto
 • Andere kant
 • Lado opuesto
 • Lado oposto
 • Motsatt sida
 • Toinen puoli
 • Αντίθετη πλευρά

Play Activity • Fonctions de jeu • Spielmöglichkeiten • Gioca
Speelmogelijkheden • Actividades del juguete • Mecanismos
Lekmôjiligheter • Leikkitoiminnot • Όρα για Παιχνίδι

Apply Interior Labels • Appliquer les autocollants à l'intérieur
Bringe die Aufkleber für den Innenbereich an • Applica gli adesivi dell'interno
Plak de interieurstickers op • Pegar adhesivos interiores • Aplicar os autocolantes do interior
Sätt fast etiketterna på insidan • Pane sisäosien tarrat paikoilleen
Κολλήστε τα Αυτοκόλλητα στο Εσωτερικό

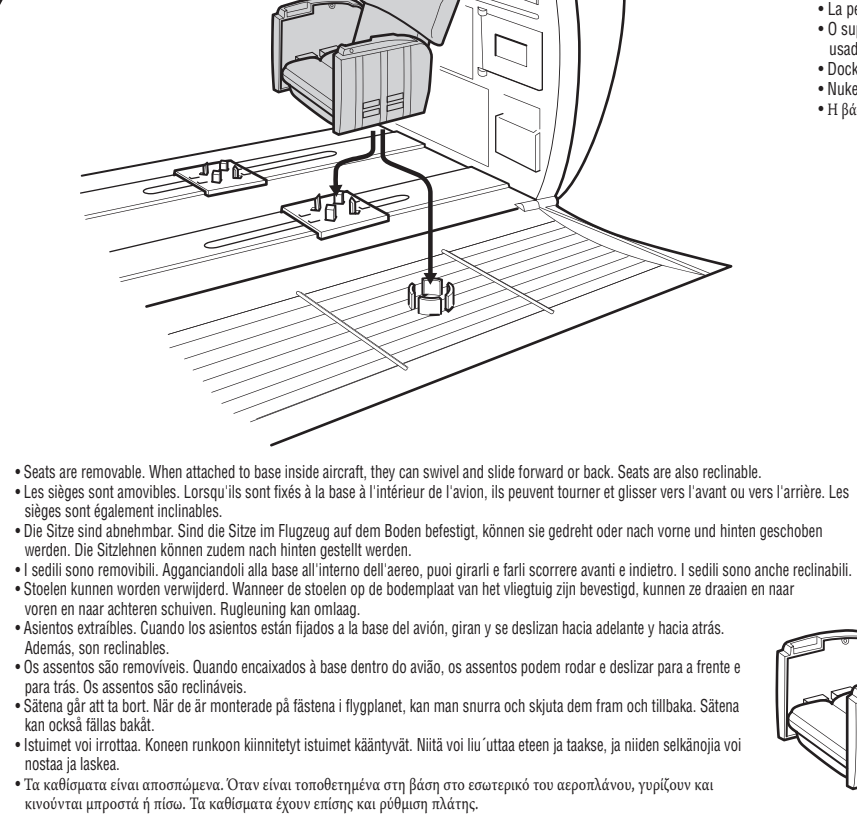
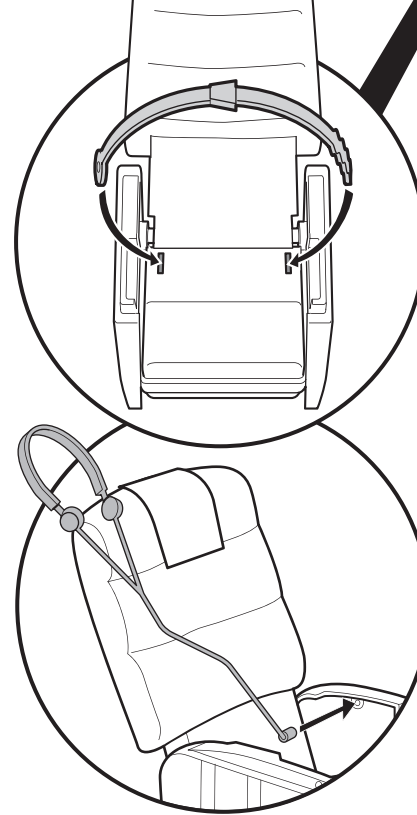
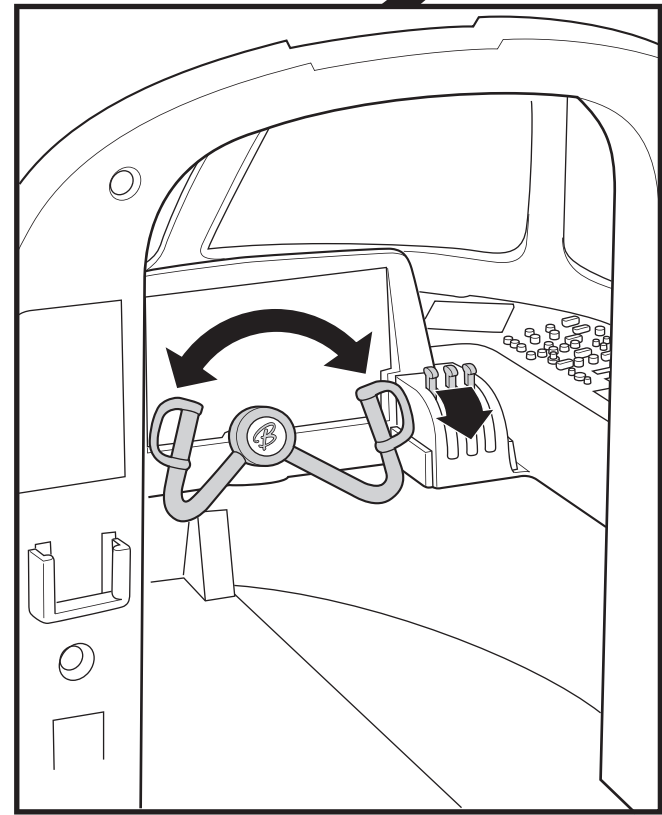
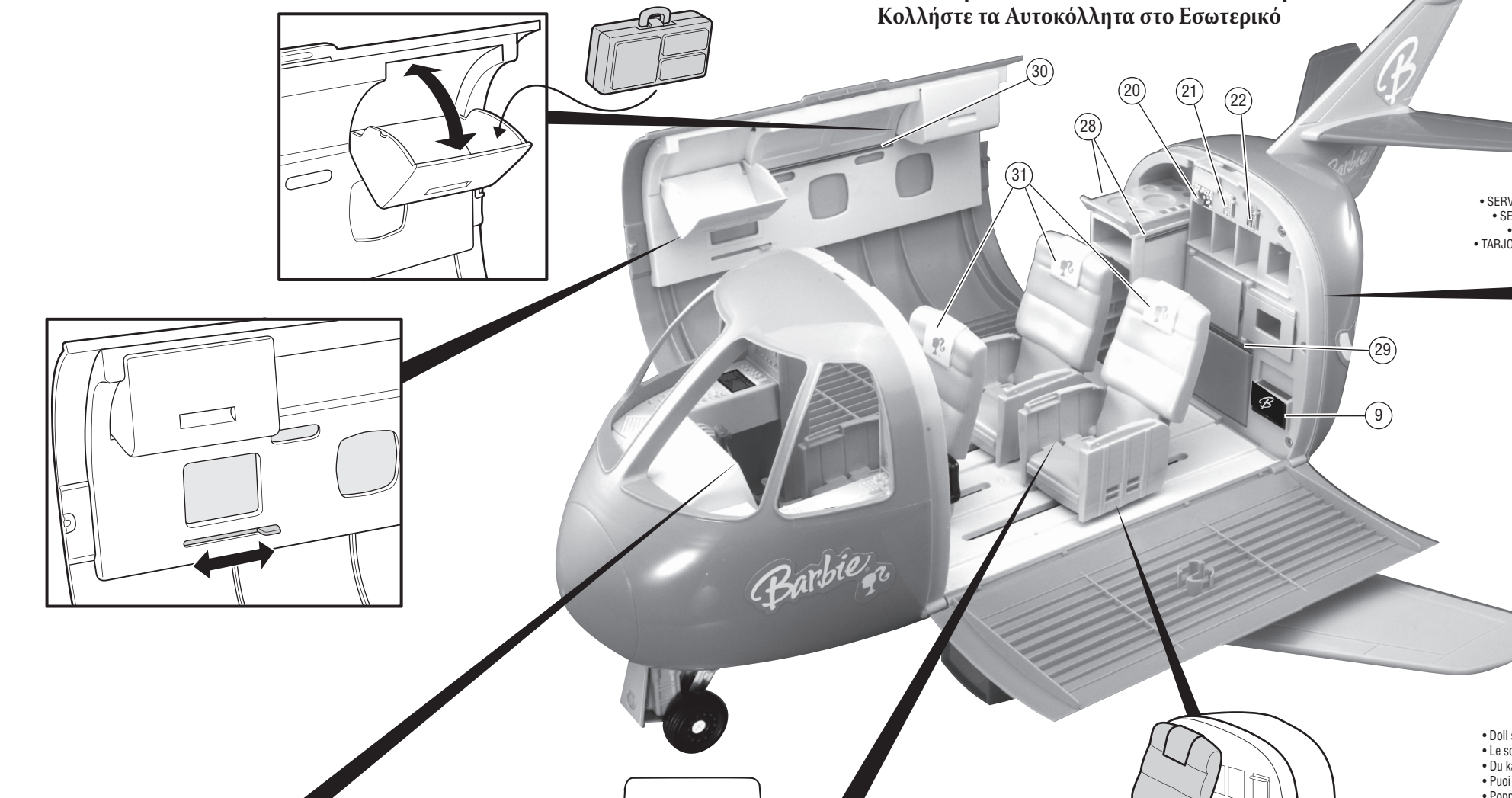

• Seats are removable. When attached to base inside aircraft, they can swivel and slide forward or back. Seats are also reclinable.
 • Les sièges sont amovibles. Lorsqu'ils sont fixés à la base à l'intérieur de l'avion, ils peuvent tourner et glisser vers l'avant ou vers l'arrière. Les sièges sont également inclinables.
 • Die Sitze sind abnehmbar. Sind die Sitze im Flugzeug auf dem Boden befestigt, können sie gedreht oder nach vorne und hinten geschoben werden. Die Sitzlehnen können zudem nach hinten gestellt werden.
 • I sedili sono removibili. Agganciandoli alla base all'interno dell'aereo, puoi girarli e farli scorrere avanti e indietro. I sedili sono anche reclinabili.
 • Stoelen kunnen worden verwijderd. Wanneer de stoelen op de bodemplaat van het vliegtuig zijn bevestigd, kunnen ze draaien en naar voren en naar achteren schuiven. Rugleuning kan omlaag.
 • Asientos extraíbles. Cuando los asientos están fijados a la base del avión, giran y se deslizan hacia adelante y hacia atrás. Además, son reclinables.
 • Os assentos são removíveis. Quando encaixados à base dentro do avião, os assentos podem rodar e deslizar para a frente e para trás. Os assentos são reclináveis.
 • Sätene går att ta bort. När de är monterade på fästena i flygplanet, kan man snurra och skjuta dem fram och tillbaka. Sätene kan också fällas bakåt.
 • Istuimet voi irrottaa. Koneen runkoon kiinnitetyt istuimet kääntyvät. Niitä voi liu'uttaa eteen ja taakse, ja niiden selkänjoja voi nostaa ja laskea.
 • Τα καθίσματα είναι αποσπώμενα. Όταν είναι τοποθετημένα στη βάση στο εσωτερικό του αεροπλάνου, γυρίζουν και κινούνται μπροστά ή πίσω. Τα καθίσματα έχουν επίσης και ρύθμιση πλάτης.

GALLEY AREA • ESPACE CUISINE • SERVICEBEREICH • CUCININO • KEUKENTJE
COCINA DEL AVIÓN • GALERIA • PENTRY • KEITTIÖ • ΓΑΛΑΡΙΑ

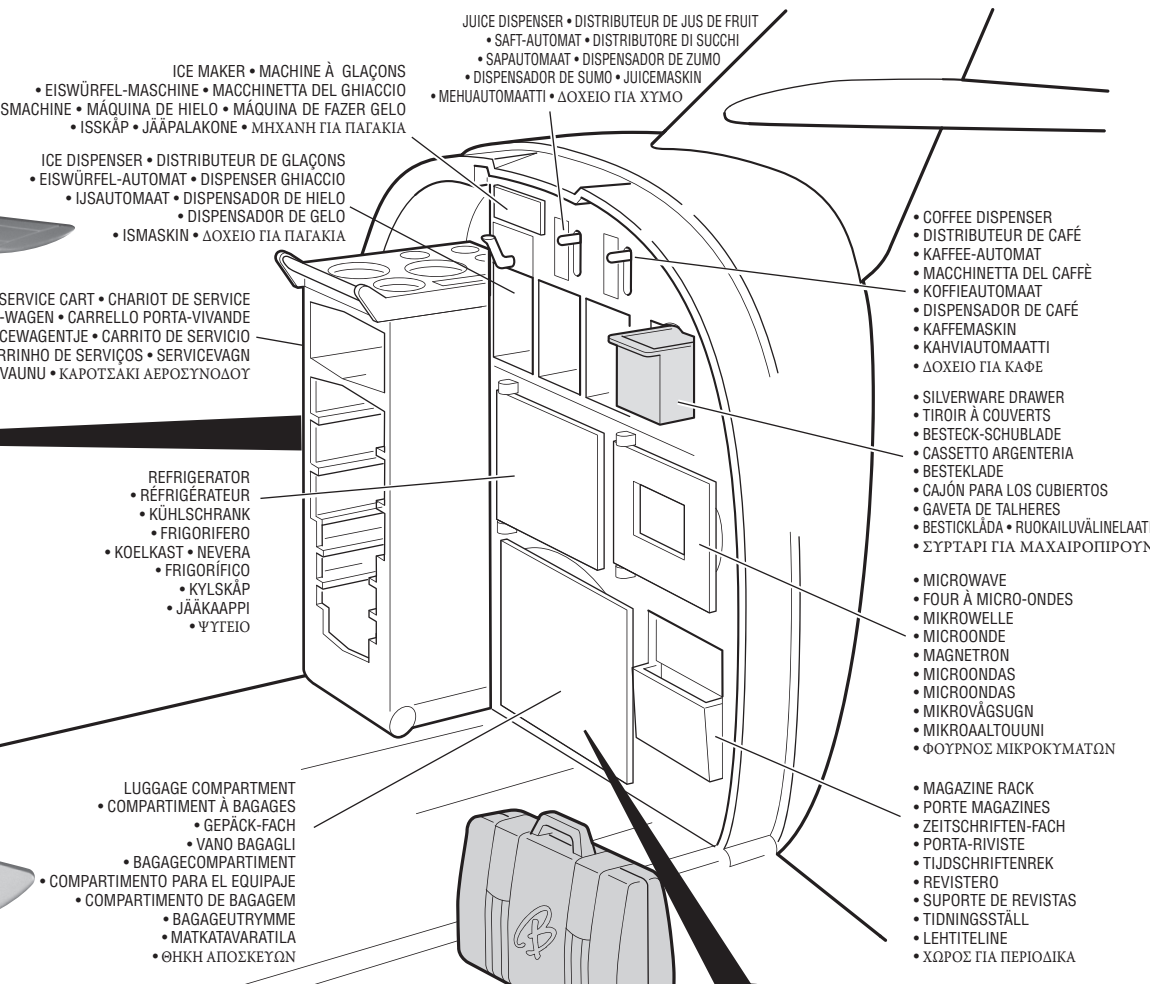

• Doll stand can attach as shown or be used alone.
 • Le socle de la poupée peut être fixé comme illustré ou être utilisé séparément.
 • Du kannst die Puppe wie dargestellt befestigen oder separat mit ihr spielen.
 • Puoi agganciare il piedistallo della bambola come illustrato o usarlo separatamente.
 • Poppenstandaard kan worden gebruikt zoals afgebeeld of los worden gebruikt.
 • La peana de la muñeca puede fijarse tal como muestra el dibujo o utilizarse por separado.
 • O suporte da boneca pode ser encaixado, como mostra a imagem, ou a boneca pode ser usada em separado.
 • Dockan kan stå monterad enligt bilden eller användas ensam.
 • Nuken jalusta voidaan kiinnittää kuvan mukaisesti, tai sitä voidaan käyttää erillään.
 • Η βάση της κοούκας μπορεί να προσαρμωθεί όπως απεικονίζεται ή να χρησιμοποιηθεί ξεχωριστά.

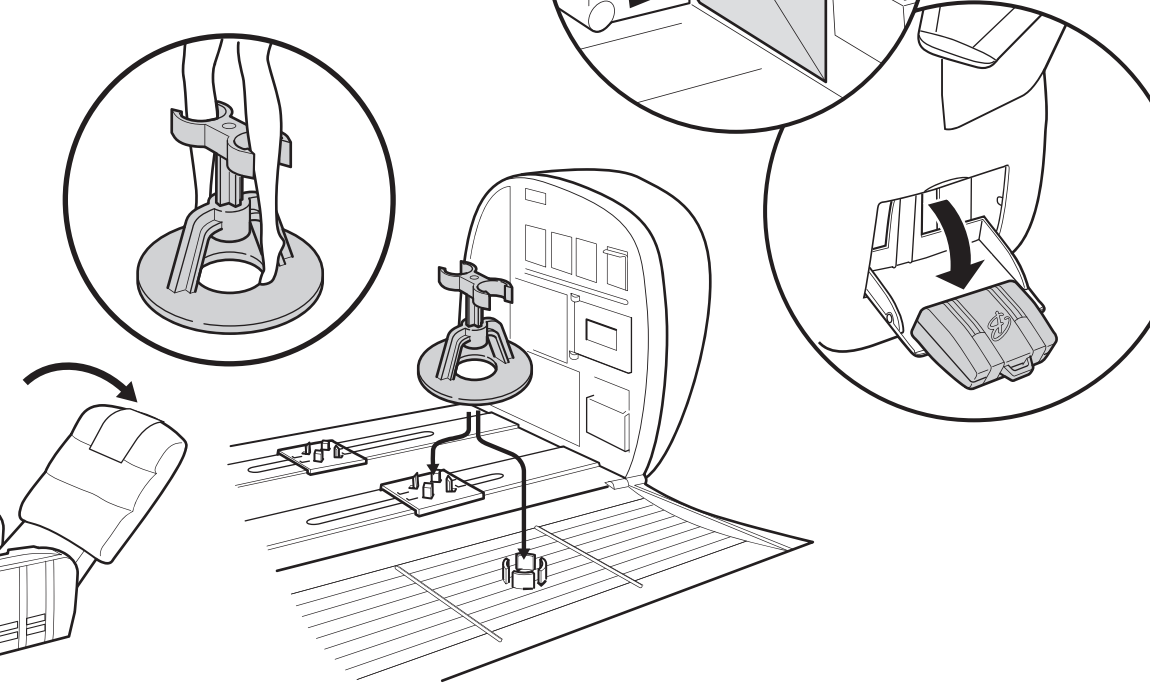

• ICE MAKER • MACHINE À GLAÇONS
 • EISWÜRFEL-MASCHINE • MACCHINETTA DEL GHIACCIO
 • IJSMACHINE • MÁQUINA DE HIELO • MÁQUINA DE FAZER GELO
 • ISSKÄP • JÄÄPALAKONE • ΜΗΧΑΝΗ ΓΙΑ ΠΑΤΑΚΙΑ
 • MEHÄAUTOMAATTI • ΔΟΧΕΙΟ ΓΙΑ ΞΥΜΟ

• ICE DISPENSER • DISTRIBUTEUR DE GLAÇONS
 • EISWÜRFEL-AUTOMAT • DISPENSER GHIACCIO
 • IJSAUTOMAAT • DISPENSADOR DE HIELO
 • DISPENSADOR DE GELO
 • ISMASKIN • ΔΟΧΕΙΟ ΓΙΑ ΠΑΤΑΚΙΑ

• SERVICE CART • CHARIOT DE SERVICE
 • SERVICE-WAGEN • CARRELO PORTA-VIVANDE
 • SERVICEWAGENTJE • CARRITO DE SERVICIO
 • CARRINHO DE SERVIÇOS • SERVICEVAGN
 • TARJOILUVAUNU • ΚΑΡΟΤΖΑΚΙ ΑΕΡΟΣΤΥΝΟΔΟΥ

• REFRIGERATOR • RÉFRIGÉRATEUR
 • KÜHLSCHRANK • FRIGORIFERO
 • KOELKAST • NEVERA
 • FRIGORÍFICO
 • KYLSKÄP
 • JÄÄKAAPPI
 • ΨΥΓΕΙΟ

• LUGGAGE COMPARTMENT • COMPARTIMENT À BAGAGES
 • GEPACK-FACH
 • VANO BAGAGLI
 • BAGAGECOMPARTIMENT
 • COMPARTIMENTO PARA EL EQUIPAJE
 • COMPARTIMENTO DE BAGAGEM
 • BAGAGEUTRYMME
 • MATKATAVARATILA
 • ΘΗΚΗ ΑΤΟΚΕΥΣΩΝ

• COFFEE DISPENSER • DISTRIBUTEUR DE CAFÉ
 • KAFFEE-AUTOMAT
 • MACCHINETTA DEL CAFFÈ
 • KOFFIEAUTOMAAT
 • DISPENSADOR DE CAFÉ
 • KAFFEMASKIN
 • KAHVIAUTOMAATTI
 • ΔΟΧΕΙΟ ΓΙΑ ΚΑΦΕ

• SILVERWARE DRAWER
 • TIROIR À COUVERTS
 • BESTECK-SCHUBLADE
 • CASSETTO ARGENTERIA
 • BESTEKLADE
 • CAJÓN PARA LOS CUBIERTOS
 • GAVETA DE TALHERES
 • BESTICKLÅDA • RUOKALUVALINELAATIKKO
 • ΣΥΡΤΑΡΙ ΓΙΑ ΜΑΧΑΙΡΟΠΡΩΨΥΝΑ

• MICROWAVE
 • FOUR À MICRO-ONDES
 • MIKROWELLE
 • MICROONDE
 • MAGNETRON
 • MICROONDAS
 • MICROONDAS
 • MIKROVÄGSUGN
 • MIKROALTOUUNI
 • ΦΟΥΡΝΟΣ ΜΙΚΡΟΚΥΜΑΤΩΝ

• MAGAZINE RACK
 • PORTE MAGAZINES
 • ZEITSCHRIFTEN-FACH
 • PORTA-RIVISTE
 • TIJDSCHRIFTENREK
 • REVISTERO
 • SUPORTE DE REVISTAS
 • TIDNINGSTÄLL
 • LEHTITELINE
 • ΧΑΡΟΣ ΓΙΑ ΠΕΡΙΟΔΙΚΑ